

# Lazerpoint<sup>MC</sup> RF RX-90v2

## Récepteur à relais simple avancé

### INSTRUCTIONS D'INSTALLATION

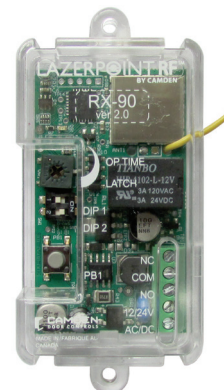

## 1. DESCRIPTION

Les récepteurs CM-RX-90v2 peuvent être jumelés avec des émetteurs Lazerpoint<sup>MC</sup> ou Kineti<sup>MC</sup>, sélectionnable par commutateur.

L'appareil Kineti<sup>MC</sup> de Camden est un système sans fil avancé (900 MHz) récupérateur d'énergie qui puise son énergie par l'actionnement du commutateur pour alimenter l'émetteur sans fil.

L'émetteur Kineti<sup>MC</sup> est offert avec les commutateurs suivants pour les plaques de commande : CM-45K, CM-46K, CM-7536K et CM-7509K

Les commandes radio Lazerpoint<sup>MC</sup> comprennent les modèles suivants :

- émetteur CM-TX-9 prêt à accueillir un interrupteur mural
- émetteur CM-TX-99 enfichable
- 1, 2 et 4 émetteurs à bouton breloque CM-TXLF
- récepteur à relais simple avancé CM-RX-90v2
- récepteur à relais simple de base CM-RX-91
- récepteur à fonction intégrale (double relais) CM-RX-92

Lazerpoint<sup>MC</sup> RF est le premier système conçu pour répondre aux besoins spécifiques du marché des portes automatiques. Contrairement à un système RF usuel des portes de garage, le modèle Lazerpoint<sup>MC</sup> de Camden fonctionne à une fréquence de 915 MHz pour passer à travers les bruits et échos parasites, pénétrant les matériaux des bâtiments ordinaires pour assurer une installation fiable.

Trois modèles de récepteurs sont offerts – le relais simple de base RX-91, le modèle RX-92 à fonction intégrale et le modèle Rx-90v2 à relais simple avancé. Le modèle RX-90v2 offre 3 modes de fonctionnement : retardé, sans retard et verrouillé.

Le modèle CM-RX-90v2 prend en charge les deux émetteurs Lazerpoint<sup>MC</sup> RF et Kineti<sup>MC</sup> de Camden.

CM-RX-90v2 comprend un bornier pratique, un état de relais visuel et 40 codes mémoires avec une technologie de reconnaissance automatique.

## 2. CARACTÉRISTIQUES

- 3 modes de fonctionnement :
  - retardé (1 à 15 secondes)
  - sans retard (1 à 30 secondes)
  - verrouillage
- Plage réglable : 3 à 300 pi
- Capacité de 40 émetteurs, soit pour Lazerpoint<sup>MC</sup> ou Kineti<sup>MC</sup> en mode retardé, sans retard ou les deux
- Sortie de relais de format « C »
- Fonctionnement à 12 Vca/ 24 V
- Technologies 915 MHz Lazerpoint<sup>MC</sup> ou Kineti<sup>MC</sup>
- Petites dimensions : H 2<sup>5/8</sup> po x L 1<sup>1/2</sup> po x P 13/16 po (67 mm x 38 mm x 21 mm)

## 3. PARAMÈTRES TECHNIQUES

Tension de fonctionnement	12/24 V CA/CC
Appel de courant	23 mA nominal @ 24 Vca 43 mA maximum @ 24 Vca
Délai de réaction	30 à 200 ms
Retard de mémoire et sans retard	Total de 40 émetteurs
Témoins DEL	Indique : état du relais; mode de reconnaissance; mode effacer et position de potentiomètre
Sortie	1 x contact de relais commuté
Alimentation nominale	3 A à 30 Vcc
Délai de fonctionnement	1 à 30 secondes
Durée du retard	1 à 15 secondes
Fréquence	915 MHz
Montage	2 vis n° 4 à 3 po du centre ou Velcro <sup>MC</sup> (fourni)
Boîtier	Boîtier en plastique transparent
Dimensions	H 2 <sup>5/8</sup> po x L 1 <sup>1/2</sup> po x P 13/16 po (67 mm x 38 mm x 21 mm)

# RÉCEPTEUR À RELAIS SIMPLE AVANCÉ LAZERPOINT<sup>MC</sup> RF RX-90v2

INSTRUCTIONS D'INSTALLATION

## 4. INSTALLATION

### MONTAGE

Le récepteur RX-90v2 est conçu pour être monté à l'intérieur du linteau de porte automatique. Les trous de vis sont situés à chaque côté du boîtier du récepteur ou on peut se servir de la bande Velcro<sup>MC</sup> pour le fixer solidement.

Pour les dimensions, consulter les schémas électriques et mécaniques du modèle RX-90v2 à la **page 4**.

### CÂBLAGE

**Remarque : Le système Kinetic/Lazerpoint RF ne doit pas servir de dispositif de sécurité! Si des dispositifs de sécurité sont utilisés, toujours les câbler directement au boîtier de commande de l'utilisateur.**

Consulter le schéma de câblage du RX-90v2 à la **page 5** et câbler le récepteur comme suit :

câbler le dispositif (horloge/commande électrique) à la sortie relais - la borne 3 est **non ouverte (N.O.)** La 4 est sur le **commun** et la 5 est **normalement fermée (N.F.)**

Raccorder l'alimentation 12 ou 24 V CA/CC aux bornes 1 et 2 sur le récepteur. (les bornes ne sont pas sensibles à la polarité)

Borne	Description
1	Entrée de courant
2	Entrée de courant
3	Normalement ouvert
4	Commun
5	Normalement fermé

## 5. INSTRUCTIONS DE CONFIGURATION

**Remarque : Certains commutateurs dotés de plus d'un émetteur (CM-7536(K)) devront être reconnus individuellement dans le CM-RX90v2. Ceci influe sur le nombre de dispositifs pouvant être reconnus, car la capacité totale d'émetteurs par CM-RX90v2 est de 40 émetteurs et non de 40 dispositifs.**

### ÉTAPE 1

#### Reconnaissance des émetteurs par le récepteur

Un récepteur peut avoir 40 émetteurs auxquels il est jumelé. L'émetteur peut être jumelé en mode Kinetic<sup>MC</sup>/Lazerpoint<sup>MC</sup> retardé

sans retard ou une combinaison des deux, faisant du RX-90v2 un appareil idéal pour la séquence d'ouverture de portes dans les deux directions.

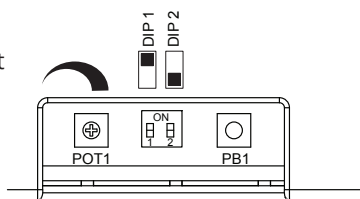

#### Régler le type d'émetteur RF

Régler le micro-interrupteur DIP2 du Kinetic<sup>MC</sup> sur ON, le micro-interrupteur DIP2 du Lazerpoint<sup>MC</sup> sur OFF

### Reconnaître l'émetteur en mode retardé

Régler le micro-interrupteur DIP1 sur ON.

Appuyez sur PB1 à l'aide d'un petit objet émoussé comme un petit tournevis à lame ou similaire pour placer le récepteur en mode "apprentissage". Avant que 10 secondes s'écoulent, appuyer sur l'interrupteur branché à un émetteur TX-9 ou sur un bouton breloque de commande Lazerpoint<sup>MC</sup> ou un commutateur Kinetic<sup>MC</sup>. La rangée de témoins DEL clignote en vert pour confirmer l'adhésion. Répéter avec les autres émetteurs. En appuyant à nouveau sur les émetteurs reconnus, on envoie le signal au récepteur que la programmation est terminée et le témoin DEL clignote rapidement.

Appuyer sur l'émetteur envoie un signal au récepteur. À la réception du signal, la DEL verte clignotera pendant toute la durée du délai défini par POT1. Après ce temps, la DEL devient vert fixe, indiquant que le relais est activé.. Si la période de 10 secondes est écoulée, le récepteur sort du mode de reconnaissance et revient en mode d'attente.

### Reconnaître l'émetteur en mode retardé

Régler le micro-interrupteur DIP1 sur OFF

Appuyez sur PB1 à l'aide d'un petit objet émoussé comme un petit tournevis à lame ou similaire pour placer le récepteur en mode "apprentissage". Avant que 10 secondes s'écoulent, appuyer sur l'interrupteur branché à un émetteur TX-9 ou sur un bouton breloque de commande Lazerpoint<sup>MC</sup> ou un commutateur Kinetic<sup>MC</sup>. La série de témoins DEL clignote en vert pour confirmer l'adhésion. Répéter avec les autres émetteurs. En appuyant à nouveau sur les émetteurs reconnus, on envoie le signal au récepteur que la programmation est terminée et le témoin DEL clignote rapidement.

Appuyer sur l'émetteur envoie un signal au récepteur. À la réception du signal, la DEL verte clignotera pendant toute la durée du délai défini par POT1. Après ce temps, la DEL devient vert fixe, indiquant que le relais est activé.. Si la période de 10 secondes est écoulée, le récepteur sort du mode de reconnaissance et revient en mode d'attente.

### ÉTAPE 2

#### Réglages

Le retard avant la mise en fonction et le relais de temps d'activation sont commandés par POT1.

#### Mode retardé

Le RX-90v2 est doté d'un retard avant la minuterie de mise en fonction.

Régler le micro-interrupteur DIP1 sur ON.

Régler POT1 dans le sens horaire pour augmenter la minuterie de retard de 0 à 15 secondes. Le témoin DEL s'allume et devient plus lumineux à mesure que la durée du retard est augmentée et s'atténue quand la durée du retard est diminuée. Le témoin DEL commence à clignoter dès que la durée maximale du

retard est atteinte. Faire revenir la durée du retard jusqu'à ce que le témoin DEL cesse de clignoter pour la durée maximale du retard.

## Mode sans retard

Le RX-90v2 peut être réglé pour activer la sortie relais sans retard. Le relais de temps d'activation réglable de 1 à 30 secondes.

Régler le micro-interrupteur DIP1 sur OFF.

Régler le bouton tournant POT1 dans le sens horaire ou le sens antihoraire pour augmenter le relais de temps d'activation (1 à 30 secondes). Pour augmenter le délai, tourner le bouton tournant POT dans le sens horaire, ou pour le délai minimal, tourner le bouton tournant POT dans le sens antihoraire.

Le témoin DEL s'allume et devient plus lumineux à mesure que le relais d'activation est augmenté. Le témoin DEL commence à clignoter dès que la durée maximale d'activation est atteinte. Faire revenir le bouton tournant POT jusqu'à ce que le témoin DEL cesse de clignoter pour la durée maximale d'activation.

## Mode de verrouillage

Le RX-90v2 est doté d'un mode de verrouillage. L'activation de l'émetteur maintient la sortie relais en position activée (ON). L'activation de l'émetteur une seconde fois maintient le relais en position désactivée (OFF).

Le micro-interrupteur DIP1 peut être réglé en mode activé/désactivé (ON/OFF).

Régler le bouton tournant POT1 dans le sens horaire jusqu'à ce que le témoin DEL commence à clignoter. Le RX-90v2 est en mode de verrouillage à ce stade. Pour retirer le mode de verrouillage, tourner le bouton tournant POT1 dans le sens antihoraire jusqu'à ce que le témoin DEL cesse de clignoter.

**Remarque :** Le mode de verrouillage désactive le mode retardé. L'émetteur programmé en mode retardé fonctionne comme un émetteur en mode de verrouillage.

## Réglage de la force de signal

Pour le maximum de stabilité et d'uniformité de fonctionnement, laisser la force du signal à la puissance maximale. Le récepteur RX-90v2 est doté d'une plage de réglage RF de quelques pieds jusqu'au maximum de 300 pi de ligne de visée.

Pour régler la plage RF :

1. Appuyer sur PB1 pour entrer en mode de jumelage.
2. Appuyer sur PB1 à nouveau jusqu'à ce que le témoin DEL clignote 3 fois. Ceci place le récepteur en mode de réglage de plage RF.
3. Régler le bouton tournant POT1 pour régler la plage RF. Dans le sens horaire pour augmenter la plage, dans le sens

antihoraire pour diminuer la plage.

4. Appuyer sur l'émetteur jumelé pour vérifier la plage à mesure qu'elle est réglée.
5. Une fois réglée sur la plage voulue, appuyer sur le bouton PB1 et le maintenir enfoncé jusqu'à ce que le témoin DEL clignote 3 fois. L'émetteur est maintenant remis en mode de jumelage. Vous pouvez soit attendre que le récepteur sorte de lui-même de ce mode soit appuyer sur un émetteur jumelé pour sortir du mode de jumelage. Après avoir réglé la plage, vous **DEVEZ** régler le bouton tournant POT 1 pour la temporisation du relais à ce stade selon le mode (avec retard ou sans retard).

## ÉTAPE 3

### SUPPRESSION DES ÉMETTEURS

#### Mode de temporisation des émetteurs

Régler le micro-interrupteur DIP1 sur ON.

Presser sur le bouton PB1 et le maintenir enfoncé pendant 8 secondes supprime tous les modes de temporisation des émetteurs. Le témoin DEL clignote rapidement pendant 4 secondes, indiquant que les codes ont été effacés.

#### Mode sans temporisation des émetteurs

Régler le micro-interrupteur DIP1 sur OFF.

Presser sur le bouton PB1 et le maintenir enfoncé pendant 8 secondes supprime tous les modes sans temporisation des émetteurs. Le témoin DEL clignote rapidement pendant 4 secondes, indiquant que les codes ont été effacés.

**Prendre note que le retrait individuel de codes spécifiques n'est pas possible.**

## 6. GARANTIE

Camden Door Controls garantit que le Lazerpoint<sup>MC</sup> RF ne comporte pas de vices de fabrication pendant une période de 3 ans à compter de la date de vente.

Si au cours des 3 premières années un composant de Lazerpoint<sup>MC</sup> RF ne fonctionne pas correctement, il peut être retourné à notre usine où il sera réparé ou remplacé (à notre discrétion) sans frais.

À moins d'être indiqué dans les présentes, Camden n'accorde aucune garantie, explicite ou implicite en ce qui a trait à la fonction, au fonctionnement ou à la réparation du produit.

**REMARQUE :** Les piles ne sont pas couvertes par la garantie!

# RÉCEPTEUR À RELAIS SIMPLE AVANCÉ LAZERPOINT™ RF RX-90v2

INSTRUCTIONS D'INSTALLATION

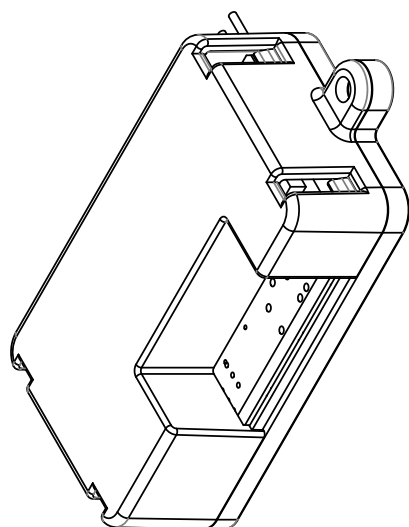
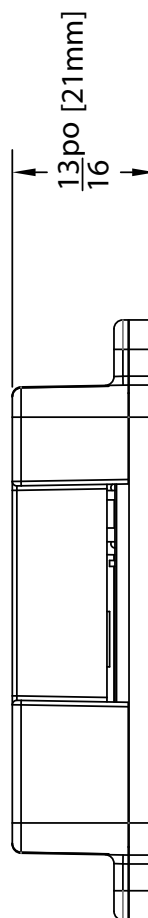
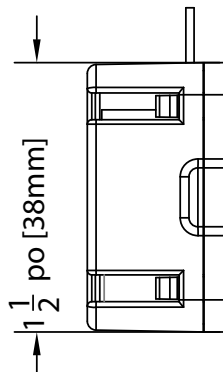
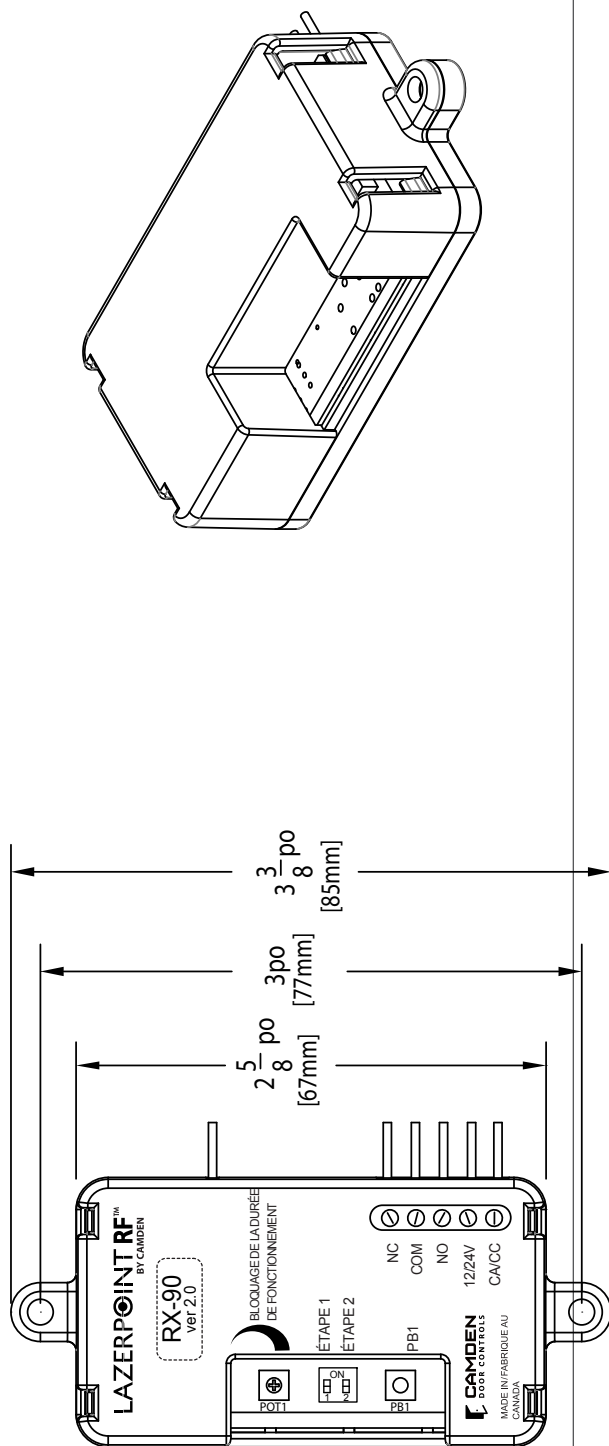

COULEUR DE FIL	DESCRIPTION
ROUGE	ENTRÉE DE COURANT
ROUGE	ENTRÉE DE COURANT
BLEU	NORMALEMENT OUVERT
GRIS	COMMUN
ORANGE	NORMALEMENT FERMÉ

5502 Timberlea Blvd.  
Mississauga, Ontario  
L4W 2T7

**CAMDEN DOOR CONTROLS**  
**CAMDEN DOOR CONTROLS**

ÉCHELLE : AUCUNE DESSINÉ PAR: J LEWIS DATE: 09/14/17 RÉVISÉ :

Éléments mécaniques et électriques CX-RX-90

RÉF. DU DESSIN : CM-RX-90\_Mech NOM DU FICHIER : CM-RX-90\_Mech.ai

# RÉCEPTEUR À RELAIS SIMPLE AVANCÉ LAZERPOINT™ RF RX-90v2

INSTRUCTIONS D'INSTALLATION

Régler le protocole avec DIP2  
ON (ACTIVÉ) = KineticMC  
OFF (DÉSACTIVÉ) = LazerpointMC

Reconnaître l'émetteur en mode retardé

Étape 1 - Régler le micro-interrupteur SW1 sur ON.

Étape 2 - Appuyer sur PB1 à l'aide d'un petit objet arrondi comme un petit tournevis à lame ou autre outil du même genre.

Avant que 10 secondes s'écoulent, appuyer sur l'interrupteur branché à un émetteur TX-9 ou sur un bouton bloqué de commande Lazerpoint. La rangée de témoins DEL se met à clignoter rapidement pour confirmer l'adhésion.

Étape 3 - Répéter avec les autres émetteurs

Étape 4 - En appuyant à nouveau sur les émetteurs reconnus, on envoie le signal au récepteur que la programmation est terminée et le témoin DEL se met à clignoter rapidement. Si la période de 10 secondes est écoulée, le récepteur sort du mode de reconnaissance et revient en mode d'attente.

Reconnaître l'émetteur en mode sans retard

Étape 1 - Régler le micro-interrupteur SW1 sur OFF

Étape 2 - Appuyer sur PB1 à l'aide d'un petit objet arrondi comme un petit tournevis à lame ou autre outil du même genre.

Avant que 10 secondes s'écoulent, appuyer sur l'interrupteur branché à un émetteur TX-9 ou sur un bouton bloqué de commande Lazerpoint.

Step 3 - Étape 3 - Répéter avec les autres émetteurs

Step 4 - Étape 4 - En appuyant à nouveau sur les émetteurs reconnus, on envoie le signal au récepteur que la programmation est terminée et le témoin DEL se met à clignoter rapidement. Si la période de 10 secondes est écoulée, le récepteur sort du mode de reconnaissance et revient en mode d'attente.

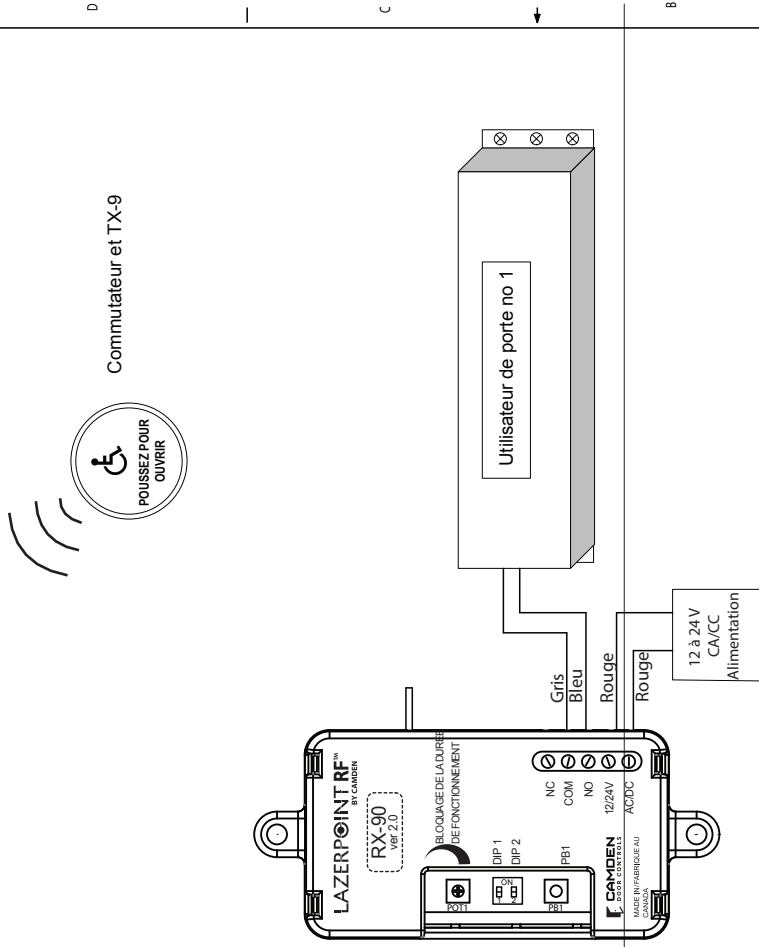

<b>CAMDEN</b> DOOR CONTROLS 5502 Timberlea Blvd. Mississauga, ON Canada L4W 2T7 Tel: (905) 366-3377 www.camdencontrols.com		TITRE: Schéma de câblage de base CM-RX-90 DIM. No DE DESSIN B CM-RX-90_Wiring_1.ai RÉV. ÉCHELLE: 1:1 SHEET 1 OF 1	
NOM J LEWIS	DATE 09/14/17	DESINÉ PAR VERIFÉ PAR EVALUÉ PAR EVAL. EN USINE ASSURANCE QUALITE COMMENTAIRES:	À MOINS D'INDICATIONS CONTRAIRES: LES DIMENSIONS SONT EN POUCES TOLERANCES: ± 1/64 FRACTIONNELLES ± 1/32 ANGLES SAUF INDICATION: 45° ANGLES SAUF INDICATION: 90° TOUTES LES COTES SONT EN POUCE TOUTES LES COTES SONT EN POUCE SAUF INDICATION LE DESIN EST PAS A ÉCHELLE
INFORMATION EXCLUSIVE ET CONFIDENTIELLE L'INFORMATION CONTENUE DANS CE DESSIN EST LA PROPRIÉTÉ EXCLUSIVE DE CAMDEN DOOR CONTROLS. TOUTE REPRODUCTION EN PARTIE OU INTÉGRALE SANS L'AUTORISATION ÉCRITE DE CAMDEN DOOR CONTROLS EST INTERDITE.		PROGRAMMEUR UTILISÉ POUR APPLICATION	PROCHAIN ASSEMBLAGE UTILISÉ POUR APPLICATION

# RÉCEPTEUR À RELAIS SIMPLE AVANCÉ LAZERPOINT™ RF RX-90v2

## INSTRUCTIONS D'INSTALLATION

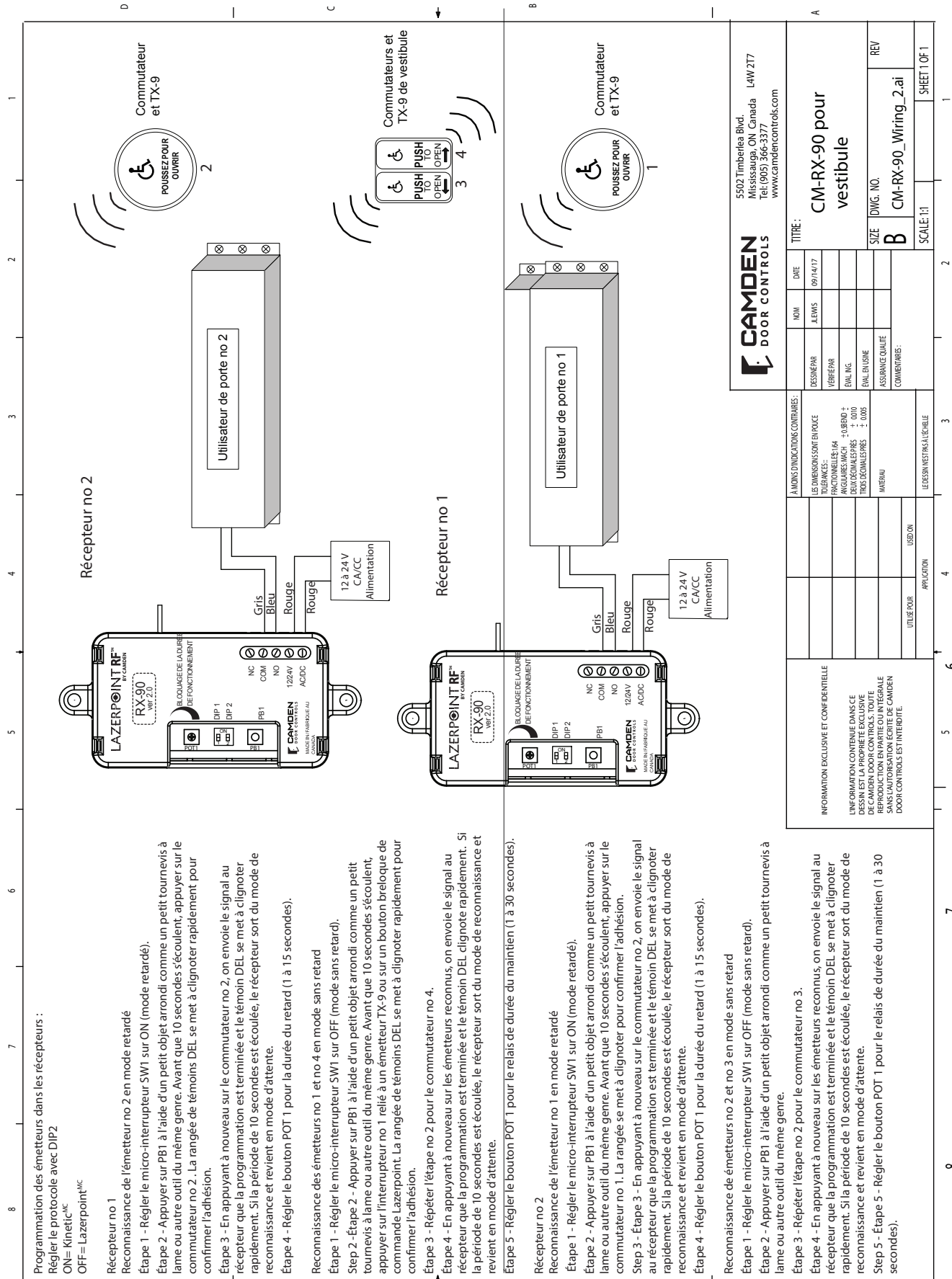

Programmation des émetteurs dans les récepteurs :  
 Régler le protocole avec DIP2  
 ON= Kinetic™  
 OFF= Lazerpoint™

**Récepteur no 1**  
 Reconnaissance de l'émetteur no 2 en mode retardé  
 Étape 1 - Régler le micro-interrupteur SW1 sur ON (mode retardé).  
 Étape 2 - Appuyer sur PBT1 à l'aide d'un petit objet arrondi comme un petit tournevis à lame ou autre outil du même genre. Avant que 10 secondes s'écoulent, appuyer sur le commutateur no 2. La rangée de témoins DEL se met à clignoter rapidement pour confirmer l'adhésion.  
 Étape 3 - En appuyant à nouveau sur le commutateur no 2, on envoie le signal au récepteur que la programmation est terminée et le témoin DEL se met à clignoter rapidement. Si la période de 10 secondes est écoulée, le récepteur sort du mode de reconnaissance et revient en mode d'attente.  
 Étape 4 - Régler le bouton POT 1 pour la durée du retard (1 à 15 secondes).

**Récepteur no 2**  
 Reconnaissance des émetteurs no 1 et no 4 en mode sans retard  
 Étape 1 - Régler le micro-interrupteur SW1 sur OFF (mode sans retard).  
 Étape 2 - Appuyer sur PBT1 à l'aide d'un petit objet arrondi comme un petit tournevis à lame ou autre outil du même genre. Avant que 10 secondes s'écoulent, appuyer sur l'interrupteur no 1 relié à un émetteur TX-9 ou sur un bouton bloqué de commande Lazerpoint. La rangée de témoins DEL se met à clignoter rapidement pour confirmer l'adhésion.  
 Étape 3 - Répéter l'étape no 2 pour le commutateur no 4.  
 Étape 4 - En appuyant à nouveau sur les émetteurs reconnus, on envoie le signal au récepteur que la programmation est terminée et le témoin DEL clignote rapidement. Si la période de 10 secondes est écoulée, le récepteur sort du mode de reconnaissance et revient en mode d'attente.  
 Étape 5 - Régler le bouton POT 1 pour la durée du maintien (1 à 30 secondes).

**Récepteur no 2**  
 Reconnaissance de l'émetteur no 1 en mode retardé  
 Étape 1 - Régler le micro-interrupteur SW1 sur ON (mode retardé).  
 Étape 2 - Appuyer sur PBT1 à l'aide d'un petit objet arrondi comme un petit tournevis à lame ou autre outil du même genre. Avant que 10 secondes s'écoulent, appuyer sur le commutateur no 1. La rangée se met à clignoter pour confirmer l'adhésion.  
 Étape 3 - En appuyant à nouveau sur le commutateur no 2, on envoie le signal au récepteur que la programmation est terminée et le témoin DEL se met à clignoter rapidement. Si la période de 10 secondes est écoulée, le récepteur sort du mode de reconnaissance et revient en mode d'attente.  
 Étape 4 - Régler le bouton POT 1 pour la durée du retard (1 à 15 secondes).

**Récepteur no 2 et no 3 en mode sans retard**  
 Étape 1 - Régler le micro-interrupteur SW1 sur OFF (mode sans retard).  
 Étape 2 - Appuyer sur PBT1 à l'aide d'un petit objet arrondi comme un petit tournevis à lame ou autre outil du même genre.  
 Étape 3 - Répéter l'étape no 2 pour le commutateur no 3.  
 Étape 4 - En appuyant à nouveau sur les émetteurs reconnus, on envoie le signal au récepteur que la programmation est terminée et le témoin DEL se met à clignoter rapidement. Si la période de 10 secondes est écoulée, le récepteur sort du mode de reconnaissance et revient en mode d'attente.  
 Étape 5 - Régler le bouton POT 1 pour le relais de durée du maintien (1 à 30 secondes).

**CAMDEN DOOR CONTROLS**  
 5502 Timberlea Blvd.  
 Mississauga, ON Canada L4W 2T7  
 Tel: (905) 366-3377  
 www.camdencontrols.com

**TITRE:** CM-RX-90 pour vestibule  
**REV**  
**CM-RX-90\_Wiring\_2.ai**

**DATE:** 09/14/17  
**DESIGNER:** ALEWS  
**VÉRIFIÉ PAR:**  
**ÉVAL. ING.**  
**ÉVAL. EN USINE**  
**ASSURANCE QUALITÉ**  
**COMMENTAIRES:**

**NOI:** 091417  
**DESIGNER:** ALEWS  
**VÉRIFIÉ PAR:**  
**ÉVAL. ING.**  
**ÉVAL. EN USINE**  
**ASSURANCE QUALITÉ**  
**COMMENTAIRES:**

**SCALE:** 1:1  
**SHEET:** 1 OF 1

DESIGNER	DATE	NOI	TITRE
ALEWS	09/14/17	091417	CM-RX-90 pour vestibule
VERIFIÉ PAR			
ÉVAL. ING.			
ÉVAL. EN USINE			
ASSURANCE QUALITÉ			
COMMENTAIRES:			

**2. MONS INDICATIONS CONTRAIRES:**  
 LES DIMENSIONS SONT EN POUCES  
 TOLERANCES: ±0.005  
 ANGLES: 45°, 90°, 135°  
 FIN DE FINESSE: ±0.005  
 FIN DE FINESSE: ±0.005  
 MATERIAU: ALUMINIUM

**3. LESSINVESTIRES À L'ÉCHELLE**

**4. APPLICATION**  
 UTILISÉ POUR: \_\_\_\_\_  
 APPLICATION: \_\_\_\_\_

**6. INFORMATION EXCLUSIVE ET CONFIDENTIELLE**  
 L'INFORMATION CONTENUE DANS CE DOCUMENT EST LA PROPRIÉTÉ EXCLUSIVE DE CAMDEN DOOR CONTROLS. TOUTE REPRODUCTION EN PARTIE OU INTÉGRALE SANS L'AUTORISATION ÉCRITE DE CAMDEN DOOR CONTROLS EST INTERDITE.

## RENSEIGNEMENTS IC ET FCC POUR LES UTILISATEURS

This device complies with Industry Canada's licence-exempt RSSs. Operation is subject to the following two conditions:

1. This device may not cause interference; and
2. This device must accept any interference, including interference that may cause undesired operation of the device.

Le présent appareil est conforme aux CNR d'Industrie Canada applicables aux appareils radio exempts de licence. L'exploitation est autorisée aux deux conditions suivantes :

1. l'appareil ne doit pas produire de brouillage;
2. l'utilisateur de l'appareil doit accepter tout brouillage radioélectrique subi, même si le brouillage est susceptible d'en compromettre le fonctionnement.

This radio receiver has been approved by Industry Canada to operate with the antenna types listed below with the maximum permissible gain indicated. Antenna types not included in this list, having a gain greater than the maximum gain indicated for that type, are strictly prohibited for use with this device.

Le présent receveur radio a été approuvé par Industrie Canada pour fonctionner avec les types d'antennes énumérés ci-dessous et ayant un gain admissible maximal. Les types d'antennes ne figurant pas sur cette liste, et dont le gain est supérieur au gain maximal indiqué, sont strictement interdits pour l'exploitation de l'émetteur.

Fiche technique de l'antenne

Modèle : Antenne PCB Lazerpoint exclusive à Camden

Fréquence centrale : 915 MHz

Fréq. recom. Plage : 903 à 928 MHz

Longueur d'onde :  $\frac{1}{4}$  d'onde

Gain de crête : 0 dBi

Impédance : 50 Ohms

Connecteur : adaptateur à 2 fiches

Plage de temp. d'ut. : -40 ° à +85 °C

Cet appareil est conforme à la partie 15 des règles de la FCC. L'utilisation doit respecter deux conditions : (1) cet appareil ne doit pas causer des interférences nuisibles et (2) il doit accepter toute interférence reçue, dont des interférences pouvant déclencher un fonctionnement non désiré.

Ce matériel a fait l'objet de tests qui ont établi qu'il est conforme aux limites pour un appareil numérique de classe B, selon la partie 15 des règles de la FCC. Ces limites sont conçues pour assurer une protection raisonnable contre les interférences nuisibles dans une installation résidentielle.

Ce matériel génère, utilise et est susceptible d'émettre de l'énergie des fréquences radio et lorsque non installé et utilisé selon les instructions, peut causer des interférences nuisibles aux communications radio. Il n'y a toutefois aucune garantie que des interférences ne se produiront pas dans une installation en particulier. Si ce matériel ne génère pas d'interférences nuisibles à la réception d'ondes radio ou télévisuelles, ce qui peut être déterminé en allumant et en éteignant l'appareil, l'utilisateur est invité à essayer de corriger les interférences par une ou plus des mesures suivantes :

- Réorienter l'antenne de réception ou la changer de place.
- Accroître la séparation entre l'appareil et le récepteur.
- Brancher l'appareil dans une prise de circuit différent de celui où le récepteur est branché.
- Consulter le distributeur ou un technicien compétent pour de l'aide.

Les changements ou les modifications effectués à ce matériel qui n'ont pas été expressément autorisés par Camden Door Control pourraient faire perdre à l'utilisateur son droit de l'utiliser.



Nous ouvrons de nouvelles portes grâce à l'innovation, à la qualité et au soutien

Téléphone : 1 (877) 226-3369 ou  
1 (905) 366-3377  
Consulter : [www.camdencontrols.com](http://www.camdencontrols.com)



Certified ISO 9001:2015

Fichier : Lazerpoint-Kinetic\_RX-90v2  
Manual\_R4\_FR.indd  
Rév. : 30 Avril 2026  
Réf. : 40-82B212F